

**\* rozměr 12 a 18 mm**

- je odsazení desky dveřního křídla od stěny po montáži na pojezdovou nosnou lištu

**vše ve stejném povrchu**

- krycí lišta
- pojezdová nosná lišta
- kryt hrany dveří
- krytka lišty

**délky lišt**

- 1700 mm
- 2000 mm
- 3000 mm
- 4000 mm

individuálně možnost jiného rozměru

**tlumič**

- zelené značení
- pro dveře max. 40 kg
- žluté značení
- pro dveře max. 80 kg

**povrchy - barvy**

- stříbrný matný hliník
- leštěná ocel
- černý mat
- braun mat

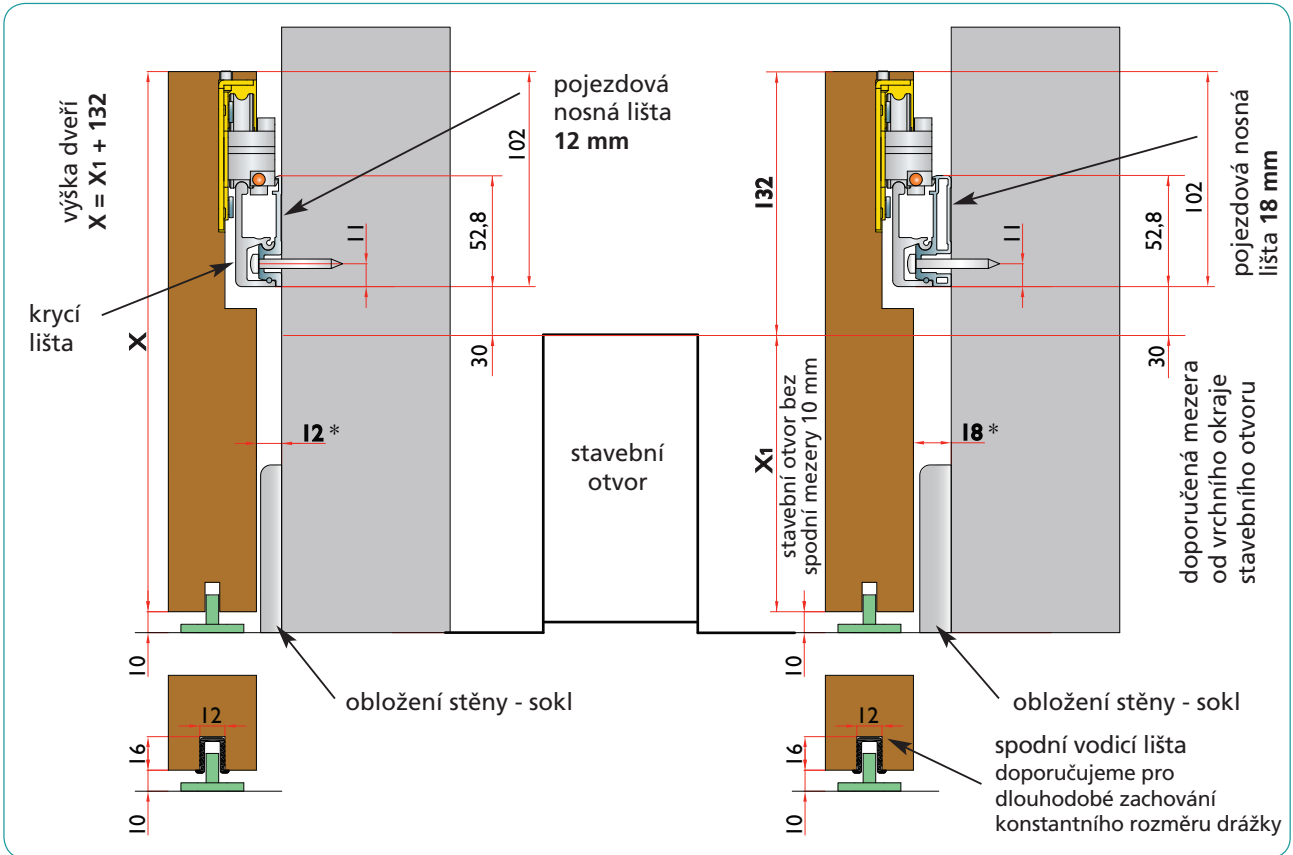

\* odsazení dveřního křídla od stěny

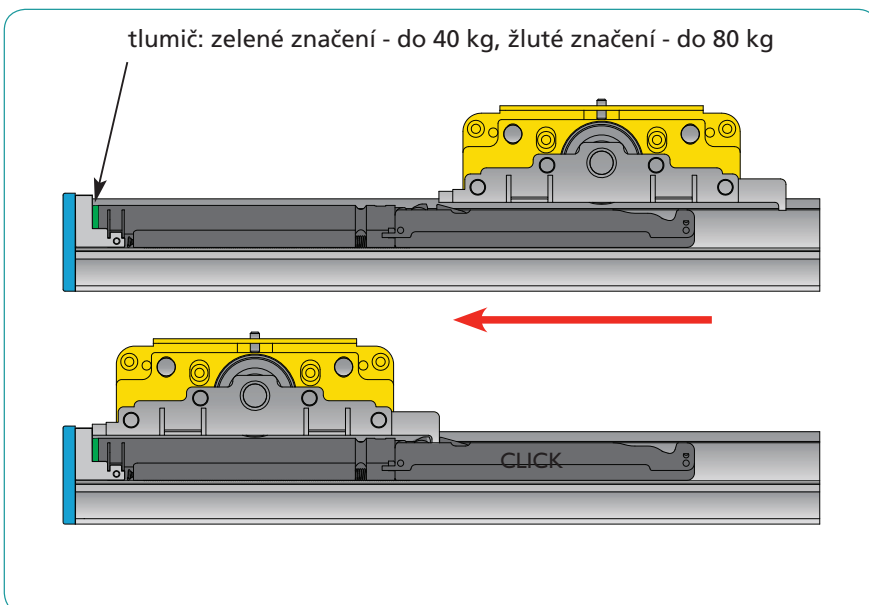

**patent**  
 integrovaný zpomalovací  
 a tlumič systém při dojezdu  
 dveřního křídla v obou  
 směrech

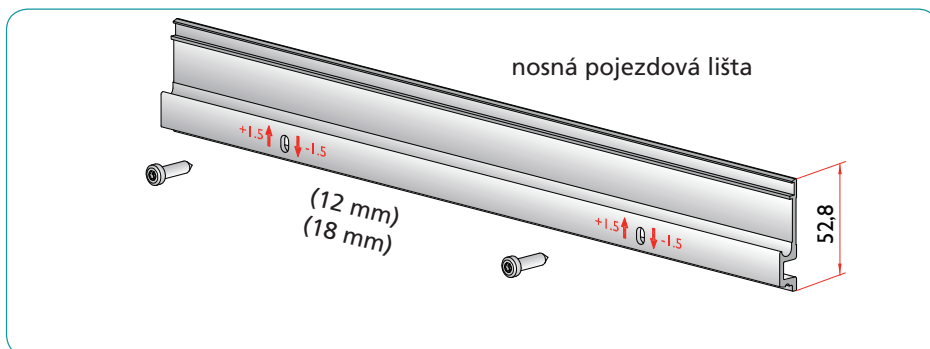

V případě nerovnosti zdi je nutné nosnou pojezdovou lištu podložit. Nosná pojezdová lišta musí zůstat v rovině (nesmí se deformovat) podle nerovnosti zdi.

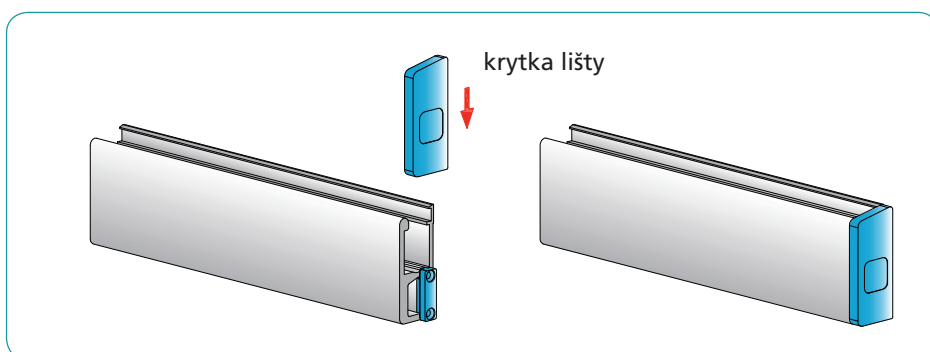
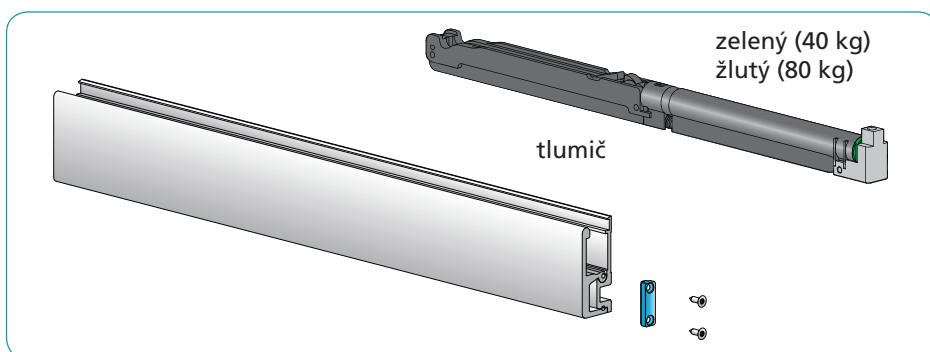
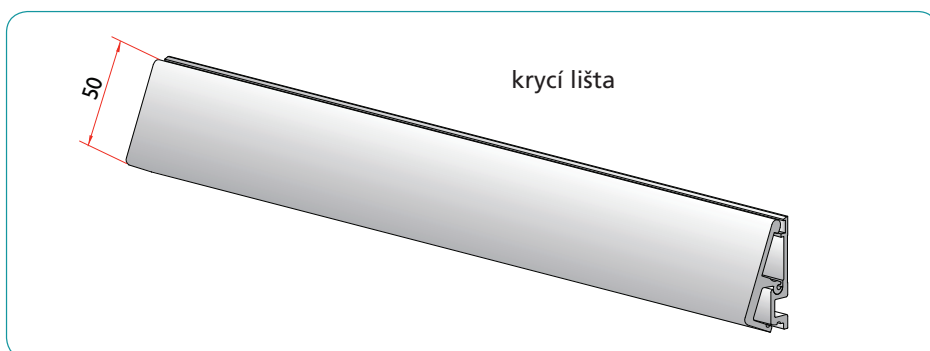

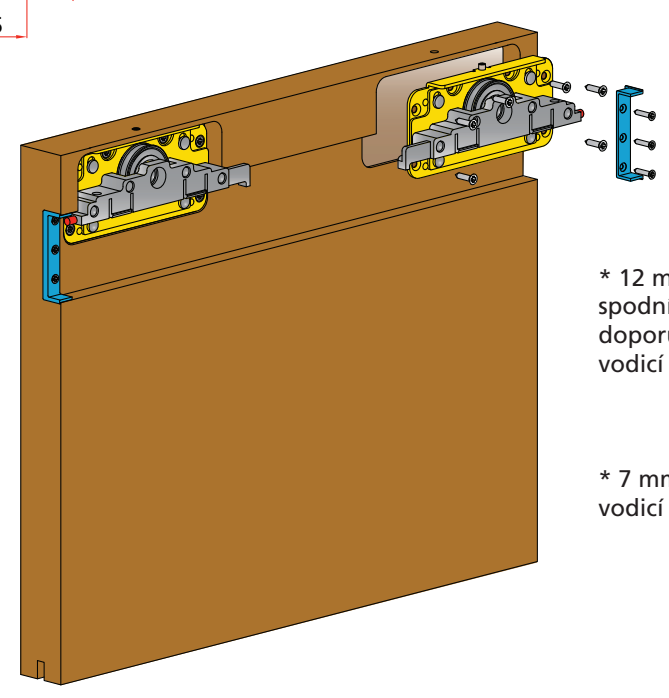
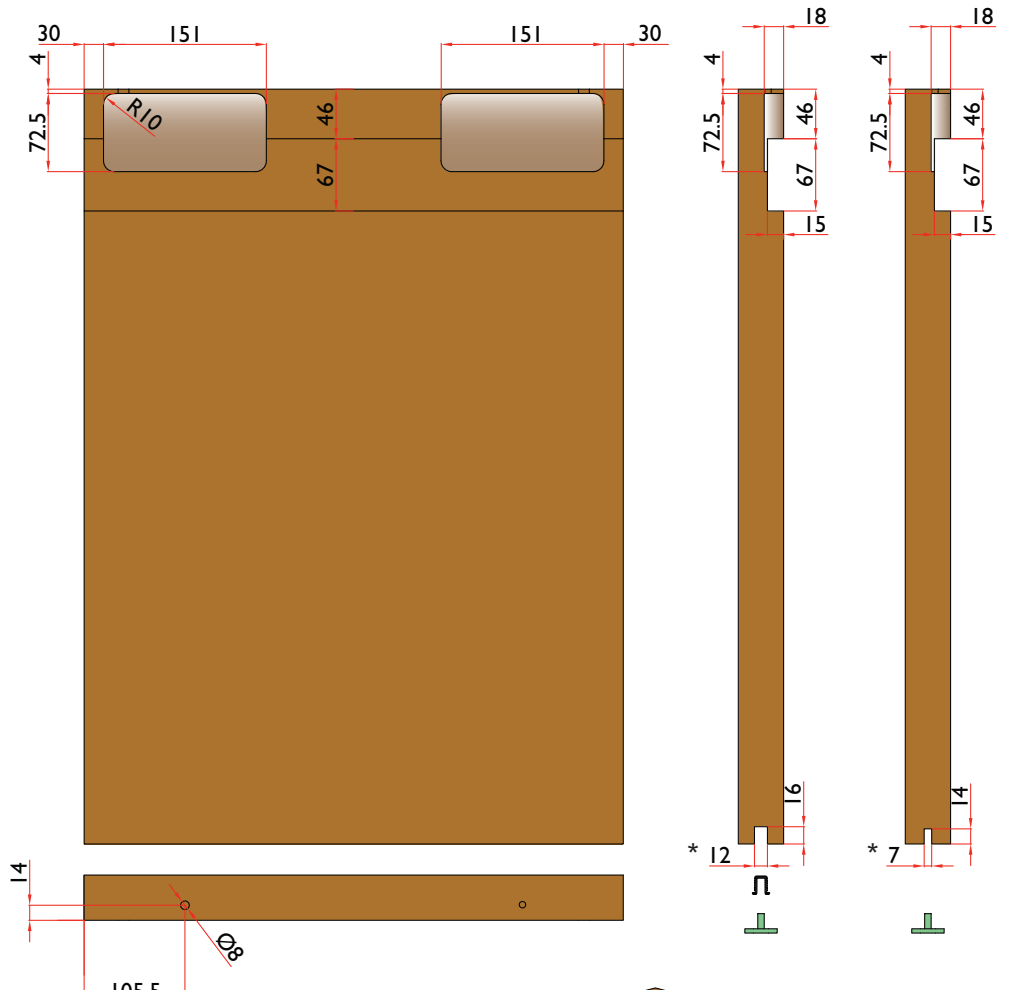

\* 12 mm ... šířka drážky při použití  
spodní vodící lišty  
doporučujeme variantu se spodní  
vodící lištou

\* 7 mm ... šířka drážky bez použití  
vodící lišty

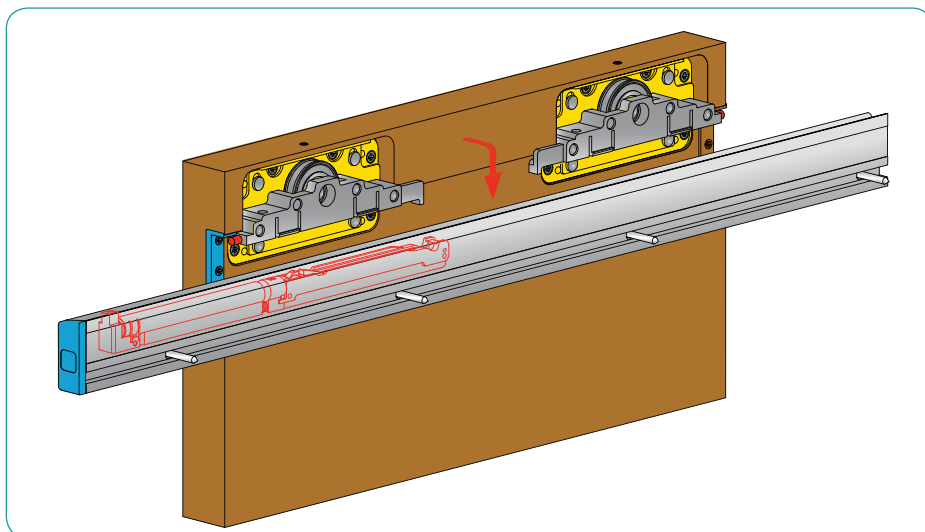

Při nasazování křídla na kolejnici musí být vozík maximálně zvednutý aby nedošlo k poškození - poškrábání pojezdové nosné lišty.

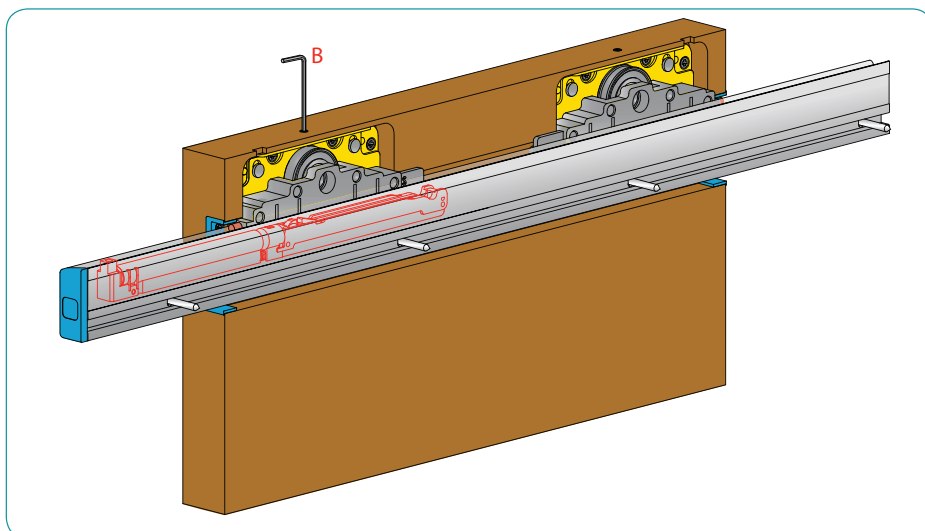

Po nasazení křídla na pojezdovou nosnou lištu, následným utahováním stavěcího šroubu na vozíku a následně posunem vozíku dolů, upravíme spáru mezi podlahou a křídlem. Křídlo seřídíme ve svislé ose (křídlo se bude zvedat).



krycí lišta



nosná pojezdová lišta  
(18 mm)



nosná pojezdová  
lišta (12 mm)

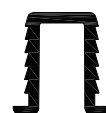

spodní vodící  
lišta

① varianta do volného prostoru - dveře jednokřídle

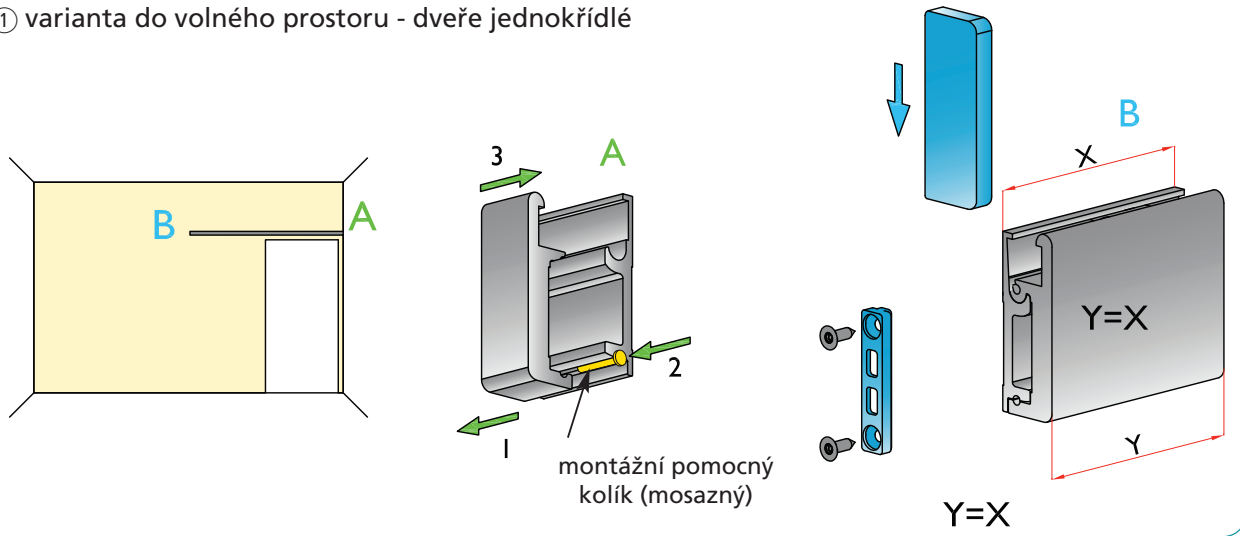

② varianta mezi stěny - dveře dvoukřídle

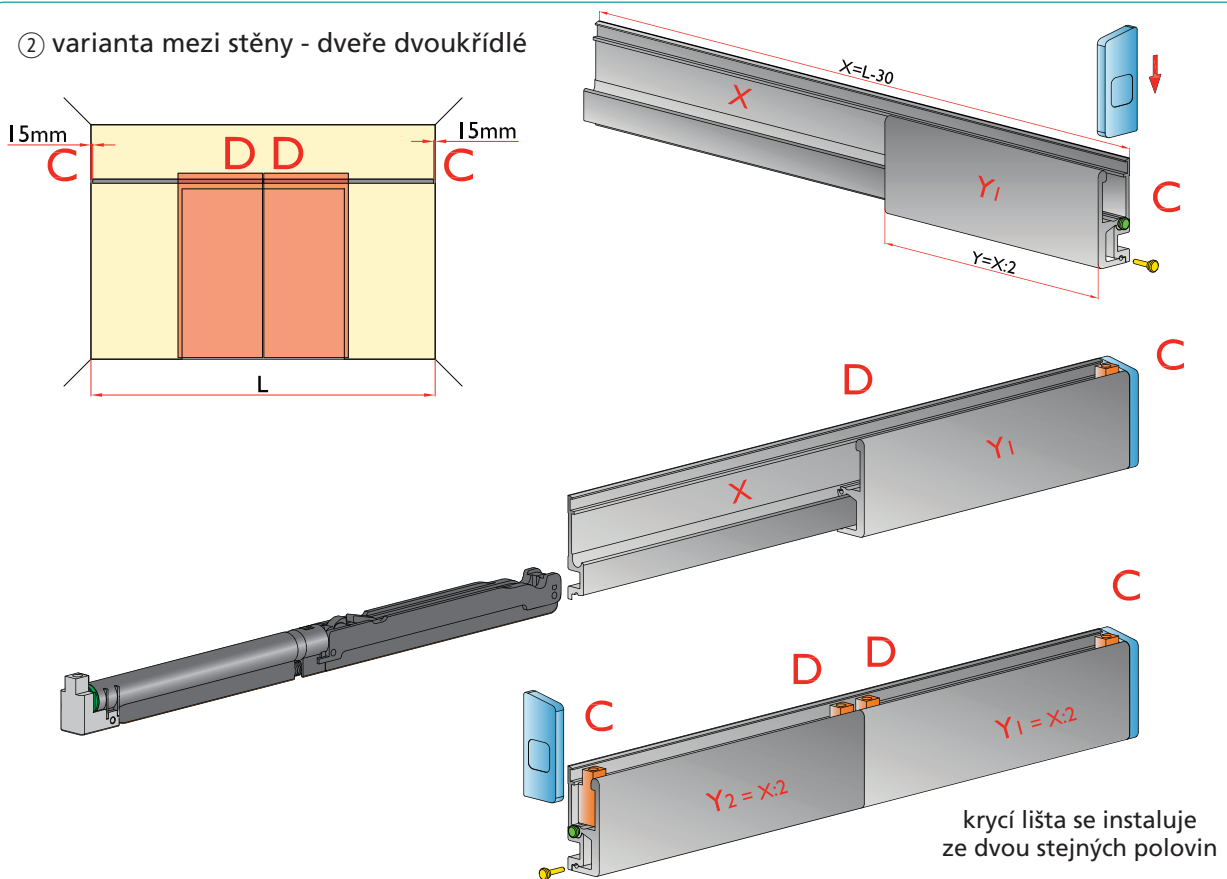

③ varianta do volného prostoru  
- dveře dvoukřídlé

